



# PAULSTRADYN®



Frecuencias propias:

- en axial 7 Hz
- en radial 3 a 5,5 Hz

## Ventajas

- Atenuación vibratoria superior al 90 % a 1.500 rpm (25 Hz).
- Gama homogénea de grandes prestaciones.
- Características estabilizadas.
- Facilidad de montaje.
- Anticorrosión: resistencia al ambiente salino : 500 horas (\*).
- Aspecto estético.

\*Según montaje siguiendo las indicaciones del catálogo.

### Fórmula SILTECH®

- Ligera rigidización dinámica
- Deformación reducida

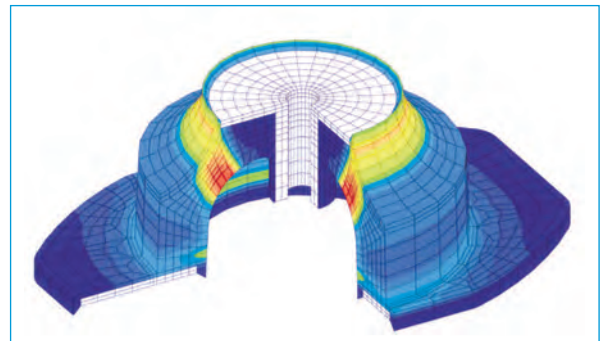

Modelización por elementos finitos

## Aplicaciones

Desacoplamiento antivibratorio para equipos fijos :

- máquinas giratorias, como moto-ventiladores, climatizadores, moto-bombas, moto compresores, grupos electrógenos.
- canalizaciones, techos, transformadores, armarios eléctricos.

# Características dimensionales

Fig. 1

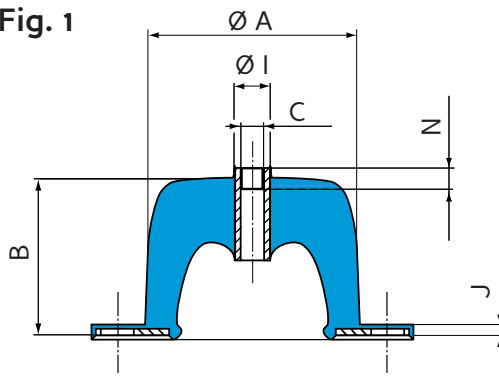
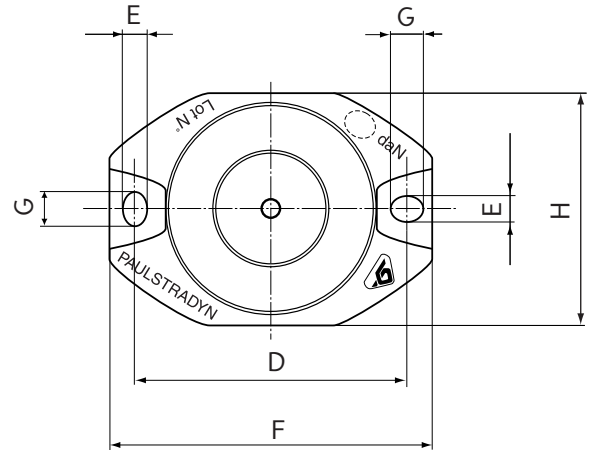
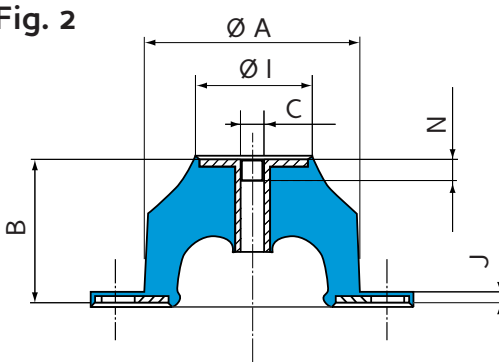

Fig. 2



Designación	Ref.	Carga nominal CN (daN)	Fig.	Dimensiones (mm)										
				Ø A	B*	C	D	E	F	G	H	Ø I	J	N
Paulstradyn® 4	533701	4	1	40	40	M6	52	6,2	64	6,2	44	12	2,5	6
7	533702	7												
12	533703	12												
Paulstradyn®20	533704	20	2	60	40	M6	76	6,2	90	8,2	64	32	2,5	6
30	533705	30												
50	533706	50												
Paulstradyn®70	533707	70	2	80	40	M8	100	8,2	122	12,2	84	48	2,5	12
100	533708	100												
130	533709	130												
Paulstradyn®160	533710	160	2	100	40	M10	124	10,2	152	16,2	104	68	3	10
200	533711	200												
260	533712	260												
Paulstradyn®325	533713	325	2	150	40	M12	182	12,2	214	20,2	154	116	4,5	10
400	533714	400												
500	533715	500												
Paulstradyn®640	533716	640	2	200	40	M16	240	14,2	280	24,2	204	159	5,5	20
820	533717	820												
1050	533718	1050												
1350	533719	1350												

\* Altura, libre 40 mm, bajo carga 32 mm (ver características técnicas).

CN : Carga estática nominal en compresión en la dirección axial del soporte.

# Características técnicas

Las características de atenuación vibratoria y de altura bajo carga nominal, arrojan valores estables después de un mes bajo carga a 20 °C.

## Características comunes

- Frecuencia propia en axial 7 Hz, bajo carga nominal.
- Frecuencia propia en radial 3 a 5,5 Hz.
- Desplazamiento máximo :
  - en axial : 12 mm.
  - en radial : ± 10 mm.

## Atenuación vibratoria

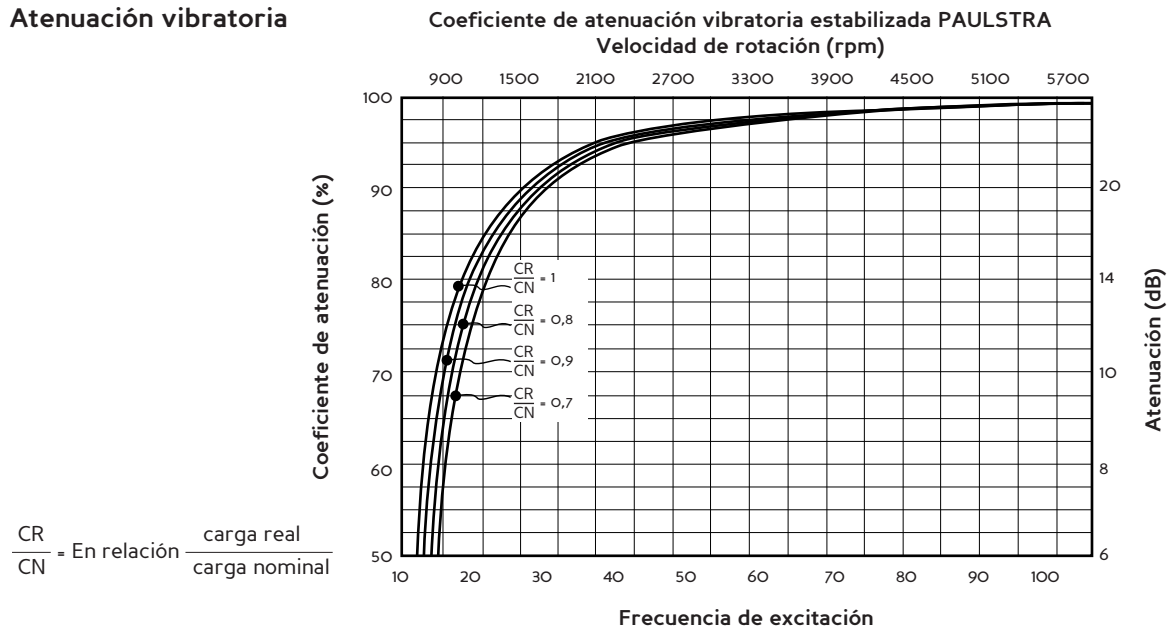

## Altura bajo carga

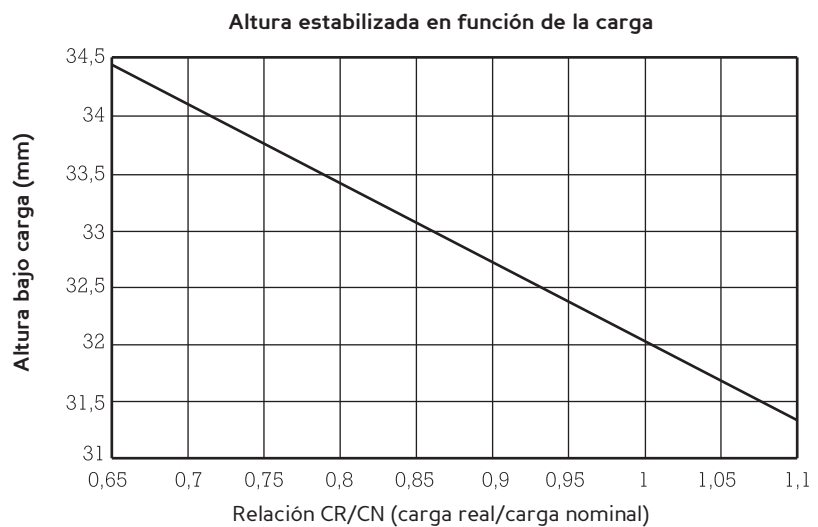

## Resistencia en temperatura

Temperatura de utilización : - 20 °C a + 70 °C.

## Otras características\*

- Buen comportamiento dinámico en altas frecuencias.
- Resistencia a la fatiga y a los choques.
- Deformación reducida.

\* Se pueden facilitar características técnicas más detalladas. Consúltenos.

# Montaje

## Montaje clásico

- ① - Base máquina suspendida  
dimensión >  $\varnothing M$  \*  
(ver cuadro "Características de montaje")
  - ② - Estructura fija (suelo)  
dimensión > longitud del soporte F  
\*para reparto de cargas y resistencia a la corrosión.
  - ③ - Tornillo  $\varnothing C^{**}$
  - ④ - Tornillo HM  $\varnothing K$  arandela obligatoria entre la cabeza del tornillo y el Paulstradyn<sup>®</sup>
  - ⑤ - Tornillo  $\varnothing K$  con tuerca y arandela M obligatoria entre la tuerca y el Paulstradyn<sup>®</sup>
- \*\*Tornillería 4,6 min

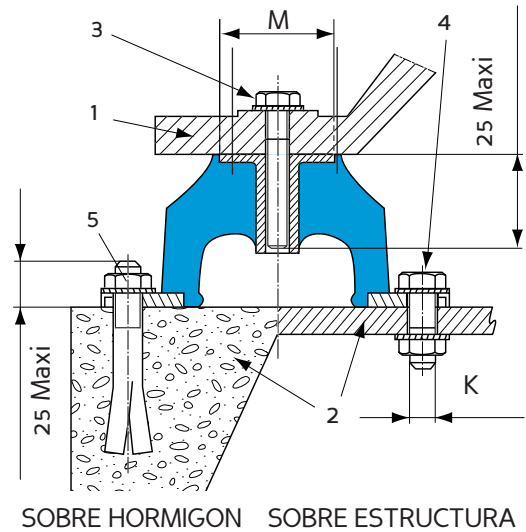

Fig. 1

## Par de apriete recomendado

Diámetro K (mm)	M6	M8	M10	M12
Par N.m	2	5	12	20

Nota : no pintar los soportes después del montaje

## Otro montaje

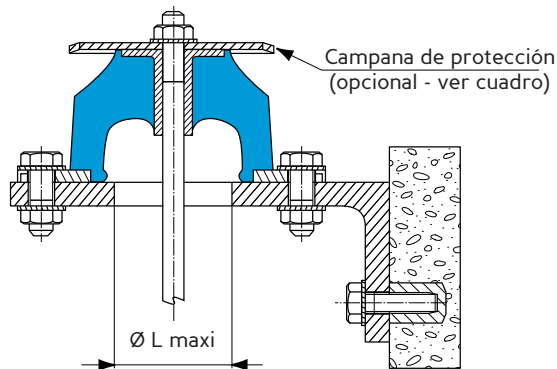

Fig. 2

## Características de montaje y referencias campanas de protección

Referencia Paulstradyn <sup>®</sup>	Dimensiones (mm)			Referencia copela (opcional)
	K Fig. 1	L maxi Fig. 2	M maxi Fig. 1	
533701, 533702, 533703	M5	27	14	342919
533704, 533705, 533706	M5	40	34	342356
533707, 533708, 533709	M6	46	50	342733
533710, 533711, 533712	M8	47	70	342734
533713, 533714, 533715	M10	99	118	342353
533716, 533717, 533718	M12	127	162	342354
533719				